



Certificado CE : <https://www.ikusi.tv/es/productos/psu-150>  
CE Marking : <https://www.ikusi.tv/en/products/psu-150>  
Certificata CE : <https://www.ikusi.tv/fr/products/psu-150>

## PSU-150 (Ref. 3865)

## FUENTE DE ALIMENTACIÓN POWER SUPPLY SOURCE D'ALIMENTATION

### APLICACIÓN

La fuente de alimentación PSU-150 proporciona la potencia necesaria para alimentar la configuración de cabecera HTI más exigente.

La distribución de corriente se realiza a través de la base BACK-500, sin necesidad de usar puentes.

La fuente puede ser instalada en cualquier posición de la base BACK-500, excepto en el espacio reservado para el equipo master (segunda posición).

Además, su diseño permite que la fuente sea usada en instalaciones con 2 fuentes, trabajando en modo redundante.

### APPLICATION

The PSU-150 power supply has the capacity to deliver power to the most demanding HTI headend configuration.

The current distribution is done through the BACK-500 base plate, without plug bridges.

The power supply can be installed in any position of the BACK-500 base plate, except in the slot reserved to the master device (second slot)

Moreover, its design allows to use the power supply in installations with 2 power supplies, working in redundant way.

### APPLICATION

La source d'alimentation PSU-150 fournit la puissance nécessaire pour alimenter la configuration d'une station de tête HTI la plus exigeante.

La distribution du courant se réalise à travers la base BACK-500, sans nécessité de pontets.

La source d'alimentation peut être installée dans n'importe quel position de la base BACK-500, à l'exception de l'espace réservé au module maître (deuxième position).

De plus, son design permet son usage dans des installations de 2 sources d'alimentation, en travaillant de manière redondante.



**ES**  
**Instrucciones de Seguridad**

- No obstruya ni cubra las ranuras de ventilación del aparato. Para que haya una ventilación correcta, deje al menos un espacio de 20 cm alrededor.
- No exponer el aparato a la lluvia o al gotero de agua. No colocar encima ningún recipiente con líquido. En caso de que un líquido caiga dentro del aparato, desconectar éste inmediatamente de la red alterna.
- Mantenga lejos del aparato los objetos inflamables, velas y todo aquello que pudiera causar un incendio.
- Siguiendo las instrucciones de instalación, fijar firmemente el aparato bien sea en la pared bien sea en la base-soporte especialmente destinada al efecto.
- Conectar el aparato a una toma de tensión de red que sea fácilmente accesible, de forma que en caso de emergencia el aparato pueda ser desconectado rápidamente de la toma.
- No abrir el aparato, ya que existe riesgo de descarga eléctrica.

**EN**  
**Safety Instructions**

- Do not block or cover the device ventilation openings. For better ventilation, leave a surrounding space of at least 20 cm.
- Do not expose the device to rain or water drops. Do not put any kind of liquid container on top of it. In the event that liquid gets into the device, disconnect it immediately from the alternating current.
- Keep flammable objects, candles and anything that may cause a fire away from the device.
- In accordance with the installation instructions, fix the device firmly either on the wall or on the base-support specially intended for this purpose.
- Connect the device to an easily accessible mains outlet, so that the device may be quickly disconnected from the outlet in case of emergency.
- Do not open the device; there is a risk of electric shock.

**FR**  
**Instructions de sécurité**

- Ne bloquez ni ne couvrez les orifices d'aération de l'appareil. Pour une meilleure aération, laissez tout autour un espace d'environ 20 cm.
- N'exposez pas l'appareil à la pluie ou aux gouttes d'eau. Ne mettez aucun type de récipient pour liquides sur l'appareil. En cas de débordement de liquide à l'intérieur de l'appareil, débranchez-le immédiatement.
- Gardez les objets inflammables, les bougies et tout élément susceptible de provoquer un incendie loin de l'appareil.
- Conformément aux instructions d'installation, fixez l'appareil fermement au mur ou au support base spécialement conçu à cet effet.
- Branchez l'appareil à une prise de courant facilement accessible, de sorte que l'appareil puisse être rapidement débranché en cas d'urgence.
- N'ouvrez pas l'appareil afin d'éviter tout risque d'électrocution.

**DE**  
**Sicherheitshinweise**

- Die Belüftungsöffnungen des Geräts nicht blockieren oder abdecken. Für eine korrekte Belüftung mindestens 20 cm Abstand um Gerät einhalten.
- Das Gerät weder Regen noch Wassertröpfchen aussetzen. Keine Flüssigkeitsbehälter auf dem Gerät stellen. Bei Eindringen von Flüssigkeit in das Gerät, dieses sofort von der Wechselstromversorgung trennen.
- Brennbare Objekte, Kerzen und andere mögliche Brandauslöser von dem Gerät fernhalten.
- Das Gerät entsprechend den Installationsanweisungen stabil an der Wand oder auf dem speziell für diesen Zweck ausgelegten Sockel befestigen.
- Das Gerät an eine leicht zugängliche Steckdose anschließen, so dass dieses im Notfall schnell von der Steckdose getrennt werden kann.
- Das Gerät nicht öffnen, es besteht Stromschlaggefahr.

**IT**  
**Istruzioni di sicurezza**

- Non ostruire né coprire le aperture di ventilazione dell'apparecchiatura. Per una migliore ventilazione, lasciare attorno uno spazio libero di almeno 20 cm.
- Non esporre l'apparecchiatura alla pioggia o a gocciolamento d'acqua. Non appoggiare sulla superficie contenitori di liquido, o non casca penetrasse del liquido nell'apparecchiatura, scollegarla immediatamente dalla rete di corrente elettrica alternata.
- Mantenere lontani dall'apparecchiatura gli oggetti infiammabili, le candele o qualsiasi cosa possa causare un incendio.
- Seguendo le istruzioni di installazione, fissare saldamente l'apparecchiatura al muro o all'apposita base di supporto.
- Collegare l'apparecchiatura ad una presa di corrente facilmente accessibile, in modo da poterla scollegare velocemente dalla presa in caso di emergenza.
- Non aprire l'apparecchiatura. Pericolo di scarica elettrica.

**PT**  
**Instruções de Segurança**

- Não bloqueie nem cubra as aberturas de ventilação do aparelho. Para uma ventilação melhor, deixe pelo menos 20 cm de espaço à volta do dispositivo.
- Não exponha o aparelho à chuva ou a gotas de água, nem coloque por cima nenhum recipiente com água dentro. Caso entre água no aparelho, retire imediatamente a ficha da tomada.
- Afaste objectos inflamáveis, velas e qualquer coisa que possa provocar um incêndio.
- Seguindo as instruções de instalação, fixe bem o aparelho na parede ou no muro o apropriado base de suporte.
- Ligue o aparelho a uma tomada eléctrica de acesso fácil para que possa ser rapidamente desligado da tomada em caso de emergência.
- Não abra o aparelho, visto que pode provocar risco de descargas eléctricas.

**PL**  
**Instrukcja bezpieczeństwa**

- Nie nakładaj blokad. Nie zakrywaj otworów wentylacyjnych urządzenia. Aby uzyskać lepszą wentylację, należy pozostawić co najmniej 20 cm wolnego miejsca wokół urządzenia.
- Nie nakładaj wystających przedmiotów na urządzenie. Nie nakładaj na nim stawiać żadnych pojemników z płynem. W przypadku przecieku płynu do czyszczenia urządzenia, należy przyczołować urządzenie od źródła zasilania.
- W pobliżu urządzenia nie należy stawiać żadnych łatwopalnych przedmiotów, świec lub innych rzeczy, które mogą wywołać pożar.
- Zgodnie z instrukcją montażu, należy przymocować urządzenie należycie do ściany lub do podstawy specjalnie do tego celu.
- Urządzenie należy przyłączyć do łatwo dostępnego gniazda elektrycznego, które umożliwia szybkie odłączenie urządzenia w nagłych przypadkach.
- Nie należy otwierać obudowy urządzenia; istnieje zagrożenie porażenia elektrycznego.

**NL**  
**Veiligheidsinstructies**

- U mag de ventilatieopeningen van het apparaat niet blokkeren of bedekken. Voor betere ventilatie dient u minstens 20 cm ruimte eromheen vrij te houden.
- Sluit het apparaat niet bloot aan regen of waterdruppels. Plaats er geen vloeistofvaten op. In geval er vloeistof in het apparaat komt, dient u het onmiddellijk van de wisselstroom af te sluiten.
- Houd brandbare voorwerpen, kaarsen en elk voorwerp dat brand kan veroorzaken, uit de buurt van het apparaat.
- Volg de installatie-instructies op. Plaats het apparaat stevig aan de muur of op de basisondersteuning, welke hiervoor is bestemd.
- Sluit het apparaat aan op een eenvoudig te bereiken stopcontact, zodat u in geval van nood het apparaat snel uit het stopcontact kunt halen.
- Maak het apparaat niet open. U riskeert hier elektrische schokken mee.

**HU**  
**Biztonsági előírások**

- Ne zárja el és ne fedje le a készülék szellőztető nyílásait. A megfelelő szellőztetés érdekében, hagyjon legalább 20 cm-es nyílást nyílás körül.
- A készüléket ne tegye ki eső vagy vízcseppek hatására. Ne helyezzen rá semmilyen folyadék tartályt. Ha a készülékbe folyadék kerül, azonnal válassza le a váltókapcsolóról.
- Tartsa távol a készüléktől a gyúlékony tárgyakat, gyertyákat és bármilyen eszközöt, mely tüzet okozhat.
- A készülékét üzemeltetése közben, biztonságosan rögzítse a készüléket a falra, vagy az erre szánt alapotra.
- Csatlakoztassa a készüléket egy könnyen hozzáférhető háziáram-csatlakozóhoz, mely sürgetés esetén, lehetővé teszi a készülék gyors kiválasztását.
- A készüléket tilos kinyitni; áramütés veszélye áll fenn.

**CS**  
**Bezpečnostní pokyny**

- Neomezujte přístup k větracím otvorům zařízení ani je nezakrývejte. Pro lepší větrání kolem nich ponechte volný prostor nejméně 20 cm.
- Nevystavujte zařízení dešti nebo kapající vodě. Nastavte na něj jakékoli nádoby obsahující kapalinu. V případě, že se do zařízení dostane voda, okamžitě je odpojte od síťového napájení.
- Hořlavé předměty, svíčky a cokoliv, co by mohlo způsobit požár, neumisťujte do blízkosti zařízení.
- Postavujte podle pokynů pro instalaci a zařízení řádně upevněte na zeď nebo umístěte na podstavec určený speciálně k tomu účelu.
- Zařízení připojte ke snadno přístupné síťové zásuvce, aby v případě nebezpečí bylo možno je rychle odpojit.
- Neotvírejte zařízení, jinak hrozí nebezpečí úrazu elektrickým proudem.

**EL**  
**Οδηγίες ασφαλείας**

- Μην κλείνετε οι μην κουλότετε το αναπνευστικό εξοπλισμό της συσκευής. Για καλύτερο εξαερισμό, αφήστε χώρο τουλάχιστον 20 εκ. γύρω της.
- Μην εκθέτετε τη συσκευή στη βροχή ή σε σταγονίδια νερού. Μην τοποθετείτε κανονικά εφόδια πάνω που περιέχει υγρό πάνω στη συσκευή. Σε περίπτωση που διατεθούν υγρό στη συσκευή, αποσυνδέστε τη αμέσως από το συνολικό σύστημα ρεύμα.
- Διατηρείται μακριά από τη συσκευή εύφλεκτα υλικά, κεριά και οποδήποτε θα μπορούσε να προκαλέσει φωτιά.
- Ακολουθήστε τις οδηγίες εγκατάστασης, στερεώστε σωστά τη συσκευή είτε στον τοίχο είτε στην ειδική γ' αυτών το σκοπό βάση τημάρτυς.
- Συνδέτε τη συσκευή σε ένα εύκολα προσπελάσιμο γρήγορο ηλεκτρικό ρεύμα, έτσι ώστε η συσκευή να μπορεί να αποσυνδέεται γρήγορα από την πρίζα σε περίπτωση έκτακτης ανάγκης.
- Μην ανοίγετε τη συσκευή, γιατί υπάρχει κίνδυνος ηλεκτροπληξίας.

**SV**  
**Säkerhetsanvisningar**

- Ventilationsöppningarna på enheten får inte blockeras eller täckas över. För att uppnå en bättre ventilation bör minst 20 cm fri luftväg lämnas runt enheten.
- Utsätt inte enheten för regn eller vattendroppar. Placera aldrig någon sorts helt vätskebehållare på den. Om vätska skulle komma in i enheten måste den omedelbart kopplas ur från nätspanningen.
- Brännbara föremål, stearinljus och alla andra föremål som kan orsaka brand får inte förvaras nära enheten.
- Följ installationsanvisningarna och montera enheten antingen på väggen eller på det stativ som är särskilt avsett för ändamålet.
- Anslut enheten till ett lättillgängligt nätspänningsuttag, så att enheten snabbt kan kopplas ur vid en eventuellt nödsituation.
- Öppna inte enheten eftersom det föreligger risk för elektrisk chock.

**SK**  
**Bezpečnostní pokyny**

- Neomezujte přístup k větracím otvorům zařízení ani je nezakrývejte. Pre lepší vetranie zariadenie okolo nich voľný priestor nejméně 20 cm.
- Nevystavujte zariadenie dažďu alebo kvapkajúcej vode. Nechádzajte na zariadenie žiadne nádoby obsahujúce kvapalinu. V prípade, že sa do zariadenia dostane voda, okamžite ho odpojte od sieťového napájania.
- Hořlavé předměty, svíčky a cokoliv, čo by mohlo spôsobiť požiar, neumisťujte do blízkosti zariadenia.
- Postavujte podľa pokynov na inštaláciu a zariadenie riadne upevnite na stenu alebo umiestnite na podstavec určený špeciálne na tento účel.
- Zariadenie pripojte k ľahko prístupnej síťovej zásuvke, aby ho bolo možné v prípade nebezpečnosti rýchlo odpojiť.
- Neotvárajte zariadenie, inak hrozí nebezpečnosť úrazu elektrickým prúdom.

**FI**  
**Turvaohteet**

- Älä peitä laitteen tuuletusaukkoja. Jätä vähintään 20 cm tilaa laitteen ympärille hyvin tuuletukseen varmentamiseksi.
- Älä aseta laitetta satelleita tai vedelle. Älä aseta mitään nestettä sisältäviä säiliöitä sen päälle. Jos nestettä pääsee laitteen sisään, katkaise välittömästi sähkötulokkeen.
- Pidä kaikki palavat esineet, kuten kynttilät ja muut joihin voivat sytyttää tulipalon, poissa laitteen läheltä.
- Noudata asennusohjeita, kiinnitä laite tukevasti seinälle tai siihen tarkoitettuun jalkaan.
- Kytke laite pistokkeeseen johon on helppo päästä jotta laite voidaan katkaista heti nopeasti tilanteesta hätätilanteen sattuessa.
- Älä avaa laitetta sähköisukavaaran takia.

**ET**  
**Ohutusjuhend**

- Saadme kaant ega ventilatsioonivõlvadid ei tohi kinni katta. Paremaks ventileerimiseks peab saadme ümber olema vähemalt 20 cm vaba ruum.
- Ärge jälke saadet vhma külte ega niiskesse kohta. Ärge asetage saadmele vedelike sisalavaid konteinaereid. Juhul, kui vedelik satub saadmesse, tuleb seade viivitamatult võlvõlvõrgust lahutada.
- Veeenduge, et tuleohukõvad esemed (küünlad ja leised objektid, mis võivad tekitada tulekahju) jääksid saadmetest piisavalt kaugale.
- Järgide paigaldusjuhiseid kindlasti seadme kindlat seinale või spetsiaalsele jalgale.
- Ühendage toitejuhe kergelt ligipäästava kohas pistikupesale, et hädajuhumi korral oleks võimalik seadet kiiresti võlvõlvõrgust lahti ühendada.
- Elektrilõõg vältimiseks ärge avada saadme kaant.

**LV**  
**Drošības instrukcija**

- Neaizspriegojiet un neapklājiet ierīces ventilācijas atveres. Labāki ventilācijai atstājiet vienzm 20 cm telpu ap tām.
- Neapklājiet ierīci lietum vai ūdens pilieniem. Nelieciet uz tās šķidrums saturošus traukus. Gadījumā, ja ūdens nokļūst ierīcē, nekavējoties atvienojiet to no mātesierīces.
- Neatīriet ierīces tuvumā viļņus uzliesmojošus objektus, sevišķi ar cilus priekšmetus, kas var aizdedzēties.
- Sekojot uzstādīšanas instrukcijām, cieši piestipriniet ierīci vai nu pie sienas, vai nu uz pamatu, kas īpaši domāts šim nolūkam.
- Pievienojiet ierīci viļņus pieejamam jaudas padeves iekārtai, lai ierīce var tikt ātri atvienota no padeves galējās nepieciešamības gadījumā.
- Neatveriet ierīci; pastāv risks saņemt elektrisko šoku.

**DA**  
**Sikkerhedsanvisninger**

- Blokér eller tildek ikke anordningens ventilationsåbninger. Lad der være mindst 20 cm fri rum omkring den af hensyn til bedre ventilation.
- Udsæt ikke anordningen for regn eller vanddråber. Anbring ikke nogen form for væskebeholdere på den. I tilfælde af, at der kommer væske ind i anordningen, skal den umiddelbart frakobles vekslestrømmen.
- Hold brændbare genstande, stearinlys og alt, hvad der kan forårsage brand, væk fra anordningen.
- I det installationsanvisningerne følges, fastgøres anordningen sikkert på væggen eller på den basissupport, som er specielt beregnet til dette formål.
- Tilslut anordningen til en lettilgængelig lysnetkontakt, så anordningen hurtigt kan frakobles stikkontakten i en nødsituation.
- Luk ikke anordningen op. Der er risiko for elektrisk stød.

**LT**  
**Saugumo taisyklės**

- Neudėkite įrenginio ventiliacinių angų. Laikykite įrenginį bent 20 cm atstumu nuo kitų objektų dėl geresnės ventiliacijos.
- Saugykite įrenginį nuo lietaus ar vandens lašų. Nėdikite jokia inda su skystu ant įrenginio. Jei įrenginio viduje pakliūtų skystis, tuoj pat atjunkite jį nuo kintamosios srovės.
- Laikykite degius daiktus, žvakes ir viską, kas gali sukelti gaisrį, nuo toliau nuo įrenginio.
- Laikykites instalavimo instrukcijų, privirtininkite įrenginį tvirtai prie sienos arba prie pagrindinio specialiai šim tikslui.
- Prijunkite įrenginį prie lengvai prieinama pagrindinio laido tuko, kad galima būtų lengvai įrenginį atjungti avatinui atveju.
- Neatidarykite įrenginio, gali nutrekti elektra.

**MT**  
**Strażzoniġiet dwar is-Sigurtà**

- M'għandek timpedixxi jew tghatti f'hub ta' ventilazzjoni ta-għammir. Għal ventilazzjoni aħjar, halli spazju ta' mħux anqas minn 20 cm madwaru.
- Tesponiek is-għammir għal xita jew taqir ta' ilma. M'għandek tteqiegħeb kedaħ tip ta' reċipjen ta' likwidu fl-iżbaħ. F'ikaż ta' likwidu jidher f'għammir, skomnetta minnha mill-karriera ta' jallena.
- Żomm ogġetti f'ammabbli, xemgħat u kull għaġ li tista' tikkawxi xi nar' il bogħod mill-għammir.
- Wara l-inkonnettjoni ta' installazzjoni, waħħal il-għammir sew jiw mal-ħuġ jew fuq is-pedestall b'ħal mħubb speċifikazzjoni għal dan il-għamir.
- Inkonnettja għammir ma' provvista ta' dawħ faċilment aċċessibbli, sabiex is-għammir ikun jista' jiġi skomnettjat minn mas-sokkit f'każ ta' emerġenza.
- M'għandek tiftaħ il-għammir. Hemm riskju ta' shock elettriku.

**SL**  
**Varnostna navodila**

- Ne prekrivajte ali blokirajte prezočevalnih odprtin na napravi. Za boljšo prezračevanje pustite najmanj 20 cm prostora okoli naprave.
- Ne izpostavljate naprave na dež ali vodo. Na napravo ne postavljajte posod s tekočino. Če tekočina pride v napravo jo takoj odprite iz izmeničnega napajanja.
- Naprave ne prilažajte vnetljivih predmetov, sveč ali nekaj kar lahko povzroči požar.
- Po navodilih za montažo napravo trdno pritrdite na zid ali podstavek, ki je za to namenjen.
- Napravo priključite v enostavno dostopen vtičnik tako, da jo lahko v primeru nevarnosti hitro odključite.
- Naprave ne odpirajte - obstaja nevarnost električnega udara.

COR-150 (4404)



Especificaciones técnicas  
 Technical specifications  
 Spécifications techniques

<b>MODELO MODEL MODÈLE</b>	<b>PSU-150</b>	
<b>REF.</b>	<b>3865</b>	
Tipo de regulación Regulation type Type de régulation	modo conmutado switch mode à découpage	
Tensión de red (50/60 Hz) Mains supply voltage (50/60 Hz) Tension secteur (50/60 Hz)	VAC	100 - 240
Tensión de salida Output voltage Tension de sortie	V	+ 24
Máx corriente Max current Courant max	A	6,5
Rendimiento Efficiency Rendement	%	> 89
Temperatura de funcionamiento Operating temperature Température de fonctionnement	°C	-10 ... +45
Cable de red Mains lead Cordon secteur	Class I IEC 320/C13 (no incluido/not included/non inclus)	
Dimensiones Dimensions	mm	230 x 190 x 33

Fijación mural de la base BACK-500  
 Wall fixing of the base plate BACK-500  
 Fixation murale de la platine BACK-500

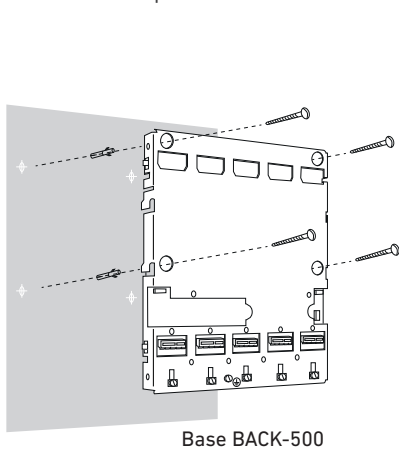

Fijación de los módulos en la base  
 Fitting modules in the base plate  
 Fixation des modules dans la platine

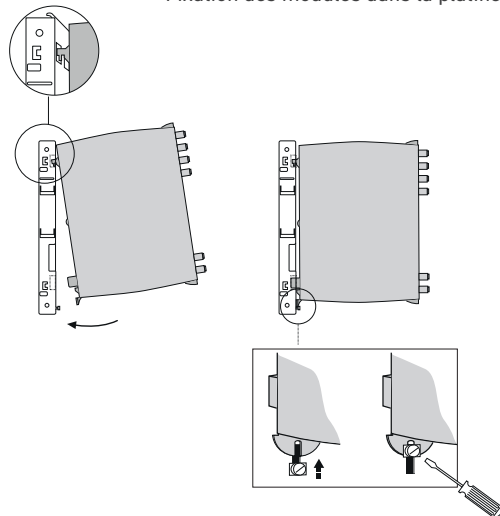

Ejemplos de aplicación  
 Application examples  
 Exemples d'application

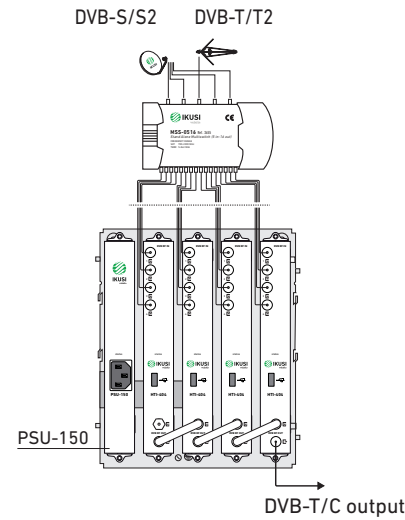

Ejemplo de instalación que contiene 4 transmoduladores HTI + 1 fuente de alimentación PSU-150.

Installation example containing 4 HTI transmodulators + 1 PSU-150 power supply.

Exemple d'installation contenant 4 transmodulateurs HTI + 1 source d'alimentation PSU-150.

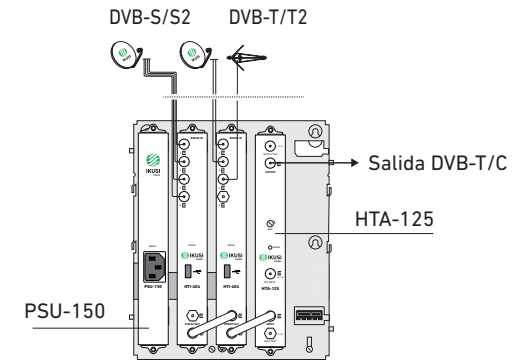

Ejemplo de instalación que contiene 2 transmoduladores HTI + 1 fuente de alimentación PSU-150 + 1 amplificador HTA.

Installation example containing 2 HTI transmodulators + 1 PSU-150 power supply + 1 HTA amplifier.

Exemple d'installation contenant 2 transmodulateurs HTI + 1 source d'alimentation PSU-150 + 1 amplificateur HTA.

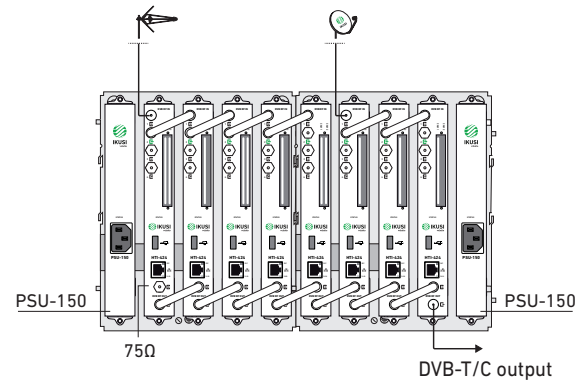

Ejemplo de instalación que contiene 8 transmoduladores HTI-424 + 2 fuentes de alimentación PSU-150, instalados en 2 bases BACK-500 conectadas a través del puente USB.

Installation example containing 8 HTI-424 transmodulators + 2 PSU-150 power supplies, fixed on 2 bases-plates BACK-500 connected through USB bridge.

Exemple d'installation contenant 8 transmodulateurs HTI-424 + 2 sources d'alimentation PSU-150, montés sur 2 platines BACK-500 connectées para le pont USB.

# EC-Declaration of Conformity



We, Manufacturer

**Ikusi Electrónica S.L.**  
Paseo Miramón, 170  
20014 San Sebastián, Spain

declare that the product

**Power supply**  
**PSU-150 (3865)**

are in conformity with

**Council Directive 2014/53/EU**

Standards to which conformity is declared :

are in conformity with

**RoHS 2. Directive 2011/65/EU**

Standards to which conformity is declared :

**EN 50083-2:2012+A1:2015**

Cable networks for television signals, sound signals and interactive services. Part 2: Electromagnetic compatibility for equipment.

**EN 61000-3-2:2014**

Electromagnetic compatibility (EMC) - Part 3-2: Limits - Limits for harmonic current emissions (equipment input current up to and including 16 A per phase).

**EN 61000-3-3:2013**

Electromagnetic compatibility (EMC) - Part 3-3: Limits - Limitation of voltage changes, voltage fluctuations and flicker in public low-voltage supply systems, for equipment with rated current up to 16 A per phase and not subject to conditional connection.

**EN 62368-1:2014**

Audio/video, information and communication technology equipment - Part 1: Safety requirements (LVD) (Endorsed by AENOR in September of 2014).

**UNE-EN 50581:2012**

Technical documentation for the assessment of electrical and electronic products with respect to the restriction of hazardous substances (RoHS) (Endorsed by AENOR in November of 2012)



San Sebastián, October 2019

Jesús Gómez Río

— R&D Director —